

NÁVOD K OBSLUZE

v. 3.0 (14.12.2009 program od verze 3.0)

**AUTOMATICKÁ REGULACE HOŘENÍ
regulátor spalování
RT-08os****UPOZORNĚNÍ!!**

**UPOZORŇUJEME, ŽE NABÍZENÝ REGULÁTOR MŮŽE BÝT POUŽÍVÁN
VÝHRADNĚ PRO ZAŘÍZENÍ K TOMU UZPŮSOBENÁ, MUSÍ BÝT DODRŽENY
VEŠKERÉ POŽADAVKY PODLE PŘÍSLUŠNÝCH TECHNICKÝCH NOREM A DLE
PLATNÉHO STAVEBNÍHO ZÁKONA TÝKAJÍCÍ SE ŘÁDNÉHO PROVEDENÍ
KAMNÁŘSKÝCH A TOPNÝCH ROZVODŮ S KRBOVÝMI VLOŽKAMI.**

**CHYBNÉ POUŽITÍ REGULÁTORU MŮŽE VÉST K JEHO POŠKOZENÍ, V KRAJNÍCH
PŘÍPADECH TAKÉ K POŠKOZENÍ KRBOVÝCH VLOŽEK A TOPNÝCH ROZVODŮ
NAPOJENÝCH NA KRB A PŘÍPOJNÝCH ZAŘÍZENÍ**

**1. Základní parametry regulátoru**

Napájení	230 V/50 Hz
Pomocné napájení	Akumulátor 4,8 V/60 mAh
Příkon bez zatížení	5 W
Maximální výkon	250 W
Provozní podmínky	0 -40 °C, vlhkost 10 -90 % bez kondenzace
Stupeň ochrany (krytí)	IP 41
Pojistka	6,3 A/250 V
Počet výstupů pro ovládání pohonu klapky	1 × 250 W/230 V/50 Hz
Počet ovládacích beznapěťových výstupů	1 × kontakty normálně otevřené a zavřené
Počet výstupů pro ovládání pohonu vzduchové klapky	1 × 5 V/500 mA/DC
Počet teplotních čidel	1 × Termočlánek typu K (0...+1300 °C)
Přesnost měření teploty	5 °C
Rozlišovací schopnost měření teploty	1 °C

TATAREK®
TATAREK Sp z o.o.

50-559 Wrocław, ul. Świeradowska 75,

tel. (071) 367-21-67, 373-14-88, fax 373-14-58; NIP (DIČ) 899-278-63-72;

Bankový účet: SANTANDER BANK POLSKA S.A. O/WROCLAW 6910901522-0000-0000-5201-9335

www.tatarek.com.pl; E-mail: tatarek@tatarek.com.pl

PROHLÁŠENÍ O SHODĚ

Č. ref. 58.RT.01.2007/1/B

TATAREK Sp. z o.o.
ul. Świeradowska 75, 50-559 Wrocław

prohlašuje s plnou odpovědností, že:

výrobek: Regulátor topného okruhu se slunečním kolektorem

model: RT-08, RT-08K, RT-08P, RT-08os

splňuje základní požadavky uvedené v ustanoveních směrnic EMC 2004/108/ES ze dne 15.12.2004 (zákona ze dne 13.4.2007 o elektromagnetické kompatibilitě) a směrnice LVD 2006/95/ES ze dne 21.8.2007 (Sb. z roku 2007, č. 155, pol. 1089) o základních požadavcích pro elektrická zařízení

K hodnocení shody byly použity následující harmonizované normy:

PN-EN 60730-2-1:2002-	Automatické elektrické regulátory pro domácí a podobné použití Část 2-1: Podrobné požadavky týkající se elektrických regulátorů pro domácí zařízení
PN-EN 60730-1:2002-	Automatické elektrické regulátory pro domácí a podobné použití. Část 1: Obecné požadavky
PN-EN 55022: 2000-zařízení úrovně a	Elektromagnetická kompatibilita (EMC) Informační Charakteristiky radioelektrických poruch. Přípustné způsoby měření.

Doplňující informace: Laboratoř IASE 51-618 Wrocław, ul. Wystawowa 1

Zpráva o výsledku zkoušek č. 39/DL/1/07 ze dne 22.6.2007
41/DL/1/07 ze dne 3.7.2007

Podnik Zakład Elektryczny Tatarek
má zaveden systém řízení a splňuje požadavky normy:
ISO9001: 2000 CERTIFIKÁT č. 133/2004 ze 01.2004
Polská komora zahraničního obchodu

Poslední dvě číslice roku, ve kterém je uvedené označení CE: 07

Místo výroby:
Wrocław

Zástupce výrobce
Miroslaw Zasepa

2.1 Fáze provozu regulátoru

Regulátor kontroluje spalovací proces jako cyklus následujících fází:

- F0/STOP** Fáze klidu. Regulátor čeká na otevření dveří a přípravu paliva pro další spalování. F0 je přechodným stavem ke stavu STOP. Ve stavu STOP je vzduchová škrticí klapka uzavřená.
- F1** Fáze startu. Po naložení paliva a jeho zapálení uzavřete dveře topeniště. To je signál pro regulátor o zahájení spalovacího cyklu. Vzduchová škrticí klapka je zcela otevřená.
- F2** Fáze zapalování. Po dosažení limitní teploty dojde k přechodu do fáze F3.
- F3,F4** Fáze růstu teploty. Vzduchová škrticí klapka se postupně uzavírá.
- F5** Fáze spalování. Fáze čekání na dosažení maximální spalovací teploty.
- F6** Fáze snižování teploty. Vzduchová škrticí klapka se opětovně postupně uzavírá.
- F7** Fáze žáru. Signalizace pro doplnění paliva.
- F8** Fáze odstraňování spalin. Dochází k otevření vzduchové klapky a následně k jejímu uzavření a přechodu do klidové fáze.

2.2 Vzduchová škrticí klapka

Vzduchová škrticí klapka reguluje přívod vzduchu do spalovací komory podle fáze provozu regulátoru. Během provozu regulátoru svítí signalizační kontrolka (9). Blikání této kontrolky označuje přechodné přetížení pohonu v důsledku nastalého odporu.

2.3 Programové varianty provozu regulátoru

Základní funkcí regulátoru je optimalizace spalovacího procesu ovládání vzduchové škrticí klapky. Regulátor může kontrolovat distribuci vznikajícího tepla v následujících variantách (na obr. 3 jsou uvedeny příslušné provozní režimy):

PROGRAM 1 „MAT”

- Během běžného provozu prochází zahřáté spaliny Modulem akumulace tepla (MAT), kde předají teplo a dojde k jejich ochlazení. Při zapalování, kdy je komín studený, může být jeho tah nedostatečný. Regulátor seřídí klapku K1 do polohy s vynecháním MAT a nasměruje spaliny přímo do komínu. Po dosažení zadané teploty (zahřátí komínu) je klapka přemístěna a směřuje spaliny k MAT.
- K regulátoru lze připojit externí zařízení pro sledování koncentrace oxidu uhelnatého (CO). V případě zjištění rizika dojde k otevření vzduchové škrticí klapky a zlepšení ventilace místnosti. Dodatečně dojde k sepnutí signalizace alarmu na regulátoru.
- V případě poškození teplotního čidla v topeništi (T1) nebo překročení koncentrace CO2 zapne regulátor výstup ALARM.

PROGRAM 2 „VODA”

- Krb je vybaven teplovodním výměníkem. Dosáhne-li teplota vody ve výměníku zadanou hodnotu (teplotní čidlo T2) a tato je vyšší než teplota teplovodního zásobníku (T3) dojde k sepnutí čerpadla P1 plnicího teplovodního zásobníku (bojler).
- V případě potřeby teplé vodě odvádí nastavitelná klapka K1 spaliny k teplovodnímu výměníku

PROGRAM 3 „MIX”

1. Krb je vybaven teplovodním krbovým výměníkem. Dosáhne-li teplota vody v teplovodním výměníku nastavenou hodnotu (teplotní čidlo T2) dojde k sepnutí čerpadla P1 odvádějícího teplou vodu (například do teplovodního zásobníku).
2. K regulátoru lze připojit externí zařízení pro sledování koncentrace oxidu uhelnatého (CO). V případě zjištění rizika dojde k otevření vzduchové škrtkové klapky a zlepšení ventilace místnosti. Dodatečně dojde k sepnutí signalizace alarmu na regulátoru.
3. V případě poškození teplotního čidla v topeništi (T1) nebo překročení koncentrace CO2 zapne regulátor výstup ALARM.

! VÝBĚR PROGRAMU A JEHO MOŽNÁ NASTAVENÍ JSOU DOSTUPNÁ V PARAMETRECH 3. ÚROVNĚ!

3 Obsluha regulátoru

Na ovládacím panelu (obr. 2) jsou umístěny prvky určené pro ovládání provozu regulátoru. V klidovém stavu svítí pouze zelená signalizační kontrolka (7) pohotovostního režimu. K sepnutí regulátoru dojde po otevření dveří topeniště. Uzavření dveří zahájí spalovací cyklus signalizovaný zelenou signalizační kontrolkou (8).

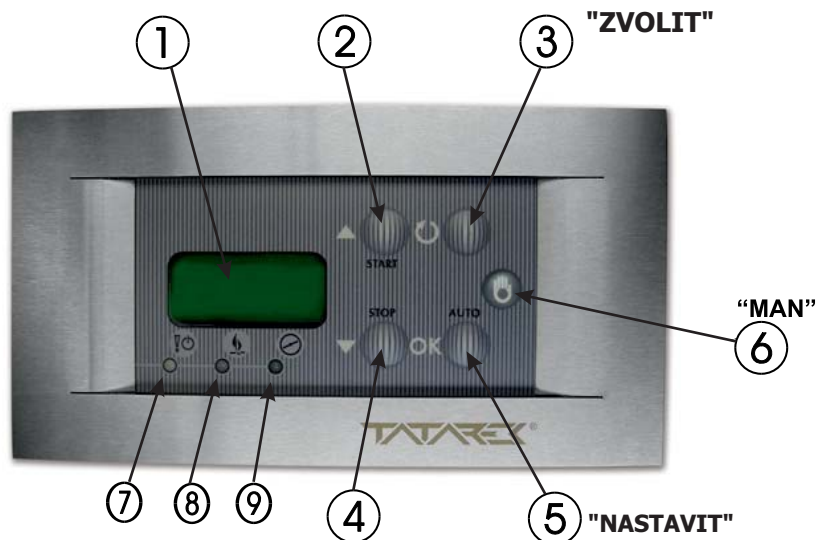

Obr. 2 Vzhled ovládacího panelu

1. Textový displej
2. Tlačítko pro navýšení hodnoty „+“ (nebo START)
3. Tlačítko pro výběr parametru
4. Tlačítko pro snížení hodnoty „-“ (nebo STOP)
5. Tlačítko pro potvrzení změn (nebo AUTO)
6. Tlačítko manuálního provozu „MAN“
7. Sign. kontrolka statutu regulátoru: havárie (červená), připravenosti (zelená)
8. Sign. kontrolka spalování (zelená)
9. Sign. kontrolka vzduchové škrtkové klapky (blikání znamená přetížení pohonu)

Záruční podmínky

Výrobce poskytuje záruku po dobu 24 měsíců ode dne zakoupení regulátoru.

Výrobce nezodpovídá za mechanická poškození vzniklá vinou uživatele.

SAMOVLNĚ PROVÁDĚNÍ OPRAV, PŘEDĚLÁVEK ZE STRANY UŽIVATELE NEBO JINÉ OSOBY, NEOPRÁVNĚNÉ K POSKYTOVÁNÍ GARANČNÍCH OPRAV, MÁ ZA NÁSLEDEK ZRUŠENÍ PLATNOSTI ZÁRUKY.

Záruční list je platný, má-li uvedené datum prodeje potvrzené razítkem a podpisem prodejce.

Záruční a pozáruční opravy provádí výhradně výrobce. Vadná zařízení zasílejte na adresu výrobce.

Záruka se vztahuje na celé území EU.

Záruka týkající se prodaného spotřebního zboží nevyklučuje, neomezuje ani nepodmiňuje práva kupujícího pro případ nesouladu zboží s kupní smlouvou (polská sbírka zákonů č. 141, pol. 1176).

UPOZORNĚNÍ!

VEŠKERÉ PŘEDĚLÁVKY REGULÁTORU PROVÁDĚNÉ UŽIVATELEM MOHOU BÝT PŘÍČINOU ZHORŠENÍ BEZPEČNOSTNÍCH PODMÍNEK PŘI POUŽÍVÁNÍ REGULÁTORU A MOHOU UŽIVATELE VYSTAVIT RIZIKU PORANĚNÍ PROUDEM NEBO POŠKOZENÍ NAPÁJENÝCH ZAŘÍZENÍ.

Napájecí kabel regulátoru může být vyměněn výhradně výrobcem nebo jeho autorizovaným servisním podnikem.

UPOZORNĚNÍ

1. Výrobce nezodpovídá za škody vzniklé v důsledku atmosférických výbojů.
 2. Výrobce nezodpovídá za škody vzniklé v důsledku přepětí v elektrické rozvodné síti
- Na spálené pojistky v zařízení se záruka nevztahuje

Datum prodeje

Razítko a podpis prodejce



TATAREK®

TATAREK Sp z o.o.

50-559 Wrocław, ul. Świeradowska 75,

tel. (071) 367-21-67, 373-14-88, fax 373-14-58; NIP (DÍČ) 899-278-63-72;

Bankový účet: SANTANDER BANK POLSKA S.A. O/WROCLAW 6910901522-0000-0000-5201-9335

www.tatarek.com.pl; E-mail: tatarek@tatarek.com.pl

RT08os

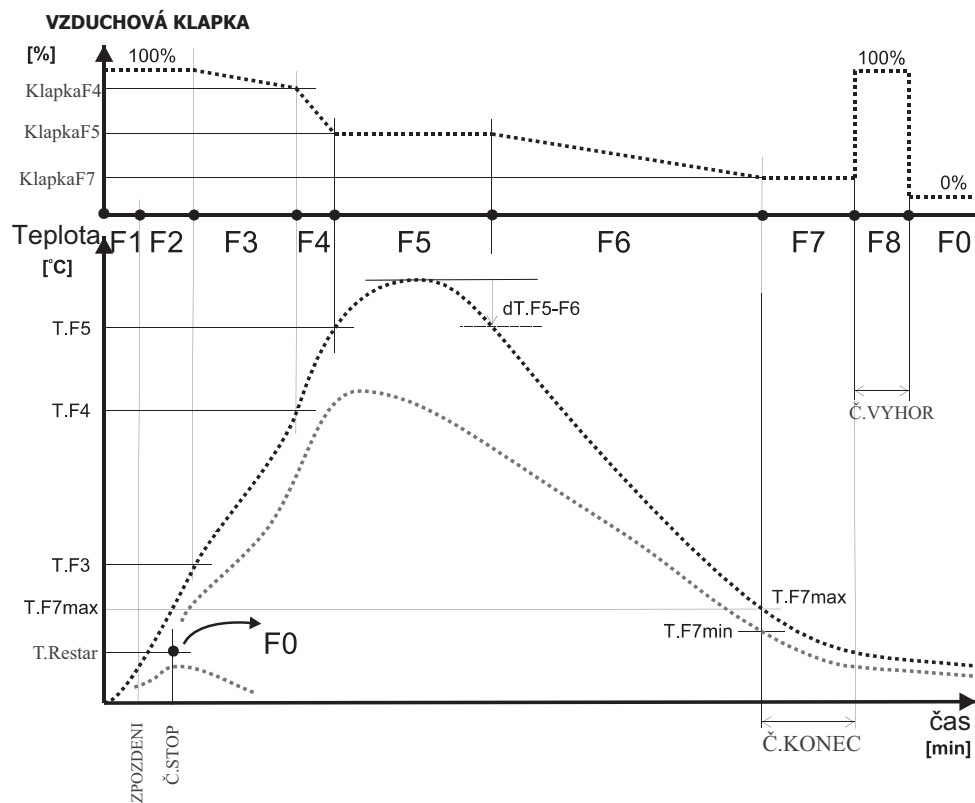

Stav zařízení je uváděn na textovém displeji (1). Informace zobrazované na displeji informují o provozu zařízení, teplotě v topeništi, umožňují měnit parametry apod. Změnu zobrazovaných informací lze provést zmáčknutím tlačítka WYBIERZ (3). Jedna-li se o zobrazení umožňující měnit parametry, zmáčkněte tlačítko USTAW (5). Začne blikat hodnota parametru, kterou lze měnit tlačítky + (2) nebo - (4). Tlačítkem USTAW (5) provedené změny potvrďte pole parametry přestane blikat. Není-li změněný parametr potvrzen během 10 sekund, není v regulátoru uložen, pole přestane blikat a dojde k obnově předchozí hodnoty.

3.1 Zobrazení

Zobrazení alarmů není zobrazen, nedojde-li k některé z havarijních situací:

1. Poškození teplotního čidla T1. Zobrazí se nápis „T.KRBU“.
2. Poškození vnitřního referenčního teplotního čidla. Zobrazí se nápis „Teidla“.

Informace o překročení koncentrace oxidu uhelnatého CO spojením svorek X1. Zobrazí se nápis „POZOR CO“.

ALARM !!
T . KRBU

Havarijní situace je doprovázená přerušovaným zvukovým signálem, který lze zrušit libovolným tlačítkem, a blikáním červené signalizační kontrolky (7).

Zobrazení provozu regulátoru uvádí aktuální teplotu krbu, stupeň otevření vzduchové škrtky klapky, provozní fázi regulátoru a případně chybu spalování.

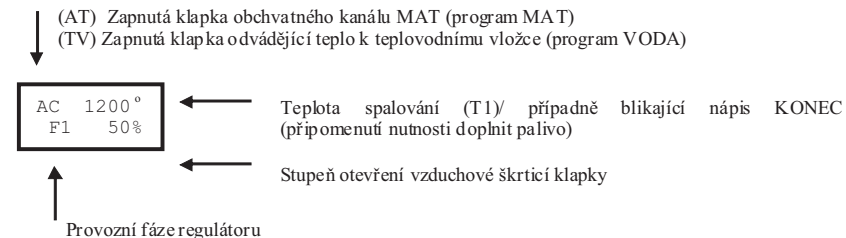

Dosažení fáze žáru F7 doprovází zvukový signál (lze jej vypnout tlačítkem 6), nápis „PALIVO“ a blikání zelené signalizační kontrolky (8) signalizuje nutno doplnit palivo, pokračujete-li ve vytápění.

Regulátor může pracovat v automatickém nebo manuálním režimu (ruční ovládání). Další zmáčknutí MAN (6) na dobu asi 2 sekund způsobí přechod do manuálního režimu, o čemž svědčí blikání zelené signalizační kontrolky (7). Vzduchová škrtky klapky se otevírá na maximum. Od této chvíle je možné ruční seřízení vzduchové klapky: „-“, (4) způsobí uzavření (jeden krok 10%) a „+“ (2) uzavření. Návrat k automatickému provoznímu režimu po zmáčknutí tlačítka AUTO (5).

V režimu automatického provozu způsobí každé otevření dveří k maximálnímu otevření vzduchové klapky, zavření dveří ke spuštění cyklu spalování s rozsvícením signalizační kontrolky (8). Zůstane-li topeniště studené pak po určité době („ZPOZDENI + Č.STOP“ viz parametry 2. úrovně) regulátor vzduchovou klapku uzavře a přejde do stavu připravenosti. Podobně se regulátor zachová po zapnutí napájení.

V případě provozu bez použití čidla otevření dveří lze k ovládání použít tlačítka. Zmáčknutí „START“ (2) vede k otevření vzduchové škrtkové klapky a zahájení cyklu. Před otevřením dveří umístíte vzduchovou klapku do polohy otevřeno. To lze provést zmáčknutím tlačítka „START“ (2) nebo přechodem do režimu „MAN“. Je-li regulátor v režimu „MAN“, zmáčkněte po zapálení paliva a uzavření dveří opětovně tlačítko „START“ (2) nebo „AUTO“ (5).

! Upozornění! V režimu „MAN“ nelze zcela uzavírat vzduchovou škrtkovou klapku ještě před dosažením žáru, neboť by mohlo dojít k nebezpečnému zvýšení koncentrace CO (jedovatý dým)!!

Zobrazení provozu vodního oběhu (u programu VODA a MIX) uvádí aktuální teplotu teplovodního výměníku, teplovodního zásobníku, provoz čerpadla a klapky teplovodního výměníku.

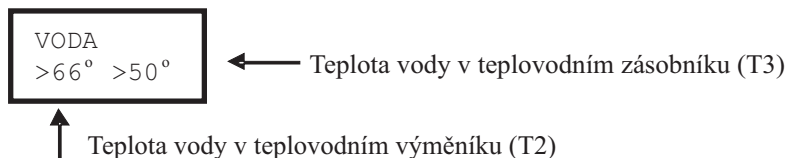

Šipky před teplotami zobrazují proudění tepla:

- * Šipka před T2 zobrazuje zapojení klapky směřující teplé spaliny k teplovodnímu výměníku (teplovodní výměník ohříván přiváděným teplem)
- * Šipka mezi T2 a T3 zobrazuje sepnutí čerpadla odvádějícího teplou vodu z výměníku do zásobníku (bojleru).

Zobrazení parametrů nastavení



Standardně je úroveň nastavení parametrů (Urov.NAS) označeno jako „0“, což znamená, že parametry nejsou dostupné. Po změně úrovně na „1“, „2“ nebo „3“ další zobrazení uvádějí hodnoty parametrů. Poslední zobrazení obsahuje „****“ a po něm následuje návrat k předchozím zobrazením.

!Upozornění! Parametry upravují provoz regulátoru podle vlastností krbu. Jejich změnu nutno dohodnout s výrobcem krbu. Nepromyšlené změny mohou způsobit nestabilní a neefektivní provoz systému.

PARAMETRY 1. ÚROVNĚ				
NÁZEV	ROZSAH	VÝCHOZÍ HODNOTA	NASTAVENÍ	FUNKCE
Signál	VYP/ZAP	ZAP		ZAPnutí/VYPnutí zvukové signalizace alarmů

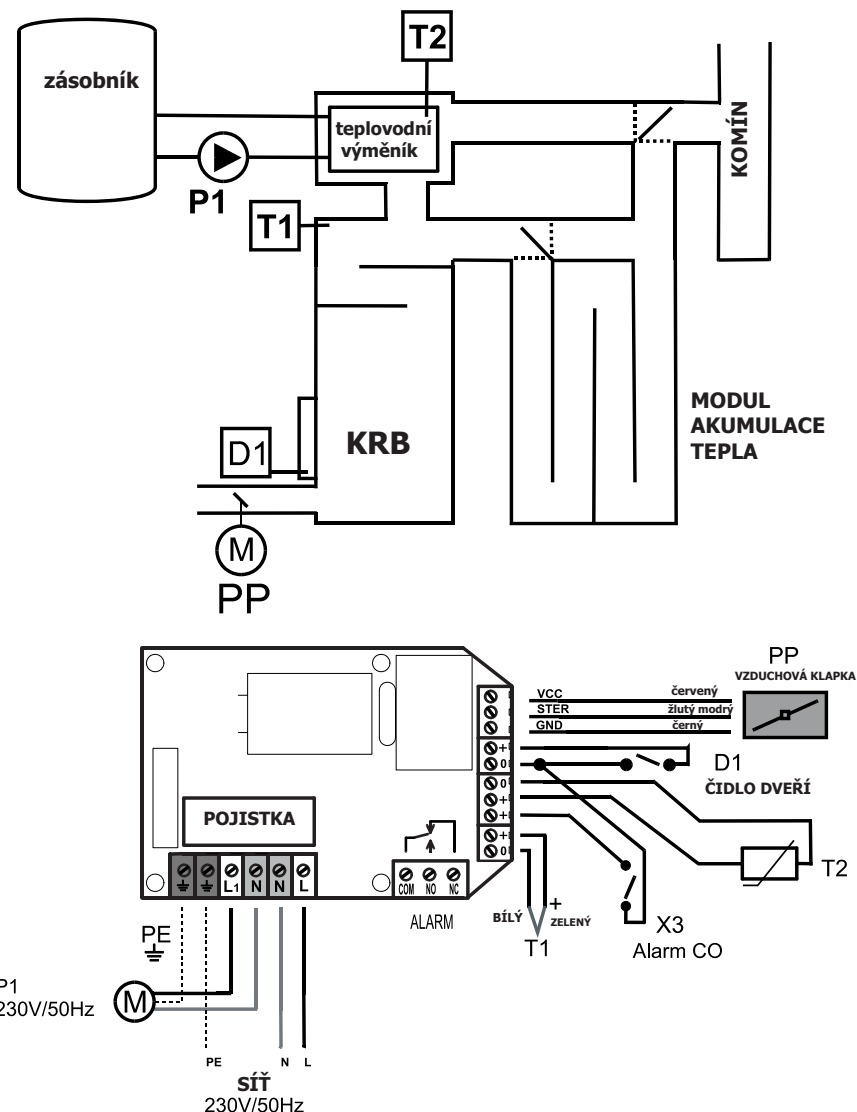

Obr. 3C. Instalační schéma ve verzi PROGRAM 3 MIX

- PP elektricky ovládaná vzduchová škrtková klapka.
- X3 vstup pro připojení zařízení pro kontrolu koncentrace CO. Vstup „+“ má vyšší potenciál (důležité pro obvody typu otevřený kolektor). Spojení svorek znamená překročení přípustné koncentrace CO. Není-li koncentrace CO sledována, ponechte svorky nepřipojené.
- D1 čidlo otevření dveří topeniště. Při otevřených dveřích musí být svorka X2 spojená. Při zavřených dveřích musí být svorka X2 rozpojená (jako na schématu).
- T1 čidlo teploty spalování. Termočlánek typu K (vodič s vyšším potenciálem zelené barvy, bílý s nižším).
- T2 teplotní čidlo v teplovodním výměníku.
- P1 čerpadlo odvádějící teplou vodu z teplovodního výměníku do zásobníku.

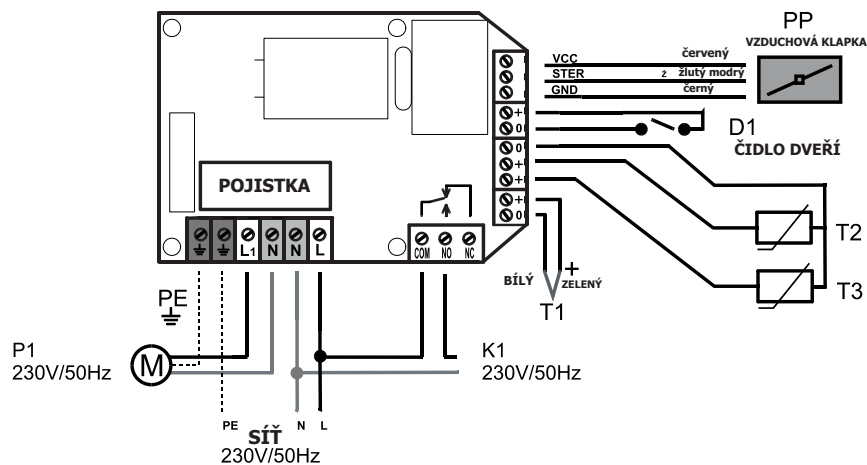
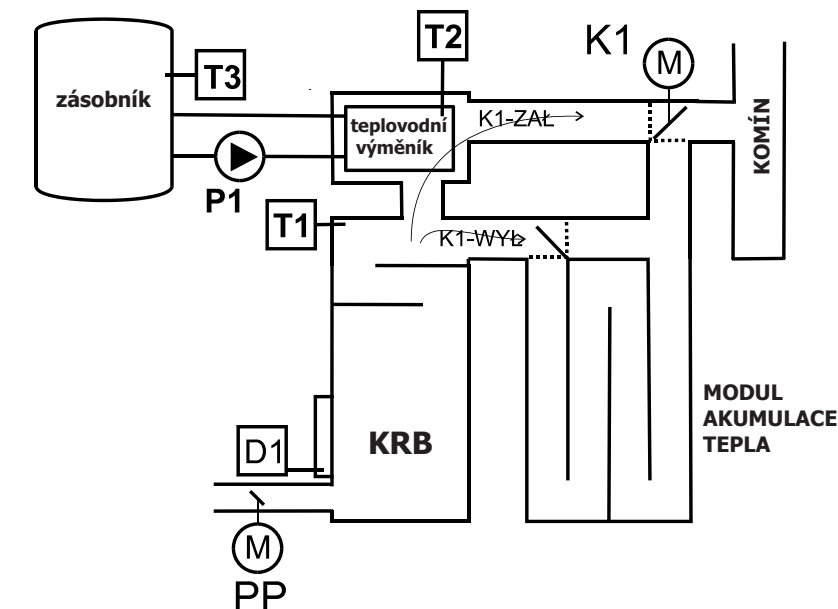

Obr. 3B. Instalační schéma ve verzi PROGRAM 2 VODA

- PP elektricky ovládaná vzduchová škrtková klapka.
X1 vstup pro připojení zařízení pro kontrolu koncentrace CO. Vstup + má vyšší potenciál (důležité pro obvody typu otevřený kolektor). Spojení svorek znamená překročení přípustné koncentrace CO.
Není-li koncentrace CO sledována, ponechte svorky nepřipojené.
D1 čidlo otevření dveří topeniště. Při otevřených dveřích musí být svorka D1 spojena. Při zavřených dveřích musí být svorka D1 rozpojena (jako na schématu).
T1 čidlo teploty spalování. Termočlánek typu K (vodič s vyšším potenciálem zelené barvy, bílý s nižším).
T2 teplotní čidlo v teplovodním výměníku.
T3 teplotní čidlo v zásobníku (volitelně).
P1 čerpadlo odvádějící teplotu vodu z teplovodního výměníku do zásobníku.
K1 pohon klapky obchvatného kanálu akumulace tepla (volitelně).

PARAMETRY 2. ÚROVNĚ PARAMETRY LZE MĚNIT PO ODBLOKOVÁNÍ HESLA				
NÁZEV	ROZSAH	VÝCHOZÍ HODNOTA	NASTAVENÍ	FUNKCE
ZPOZDENÍ	50...600sek	60sek		Odložení startu regulace (doba trvání fáze F1)
T.Restar	10...1250 °C	45 °C		Teplota restartu po zapnutí napájení. Je-li po zapnutí napájení regulátoru teplota v topeništi vyšší než „T.Restar“, dojde k automatickému sepnutí.
Č.STOP	0...600sek	120sek		Po této době dojde k přechodu do klidové fáze (STOP) pokud nedojde k dosažení teploty T.Restar
T.F3	30...1250 °C	120 °C		Teplota spuštění fáze F3
T.F4	50...1250 °C	270 °C		Teplota spuštění fáze F4
T.F5	50...1250 °C	370 °C		Teplota spuštění fáze F5
dT.F5-F6	-10...-300 °C	-30 °C		Pokles teploty oproti maximální spustí fázi F6
T.F7max	50...1250 °C	220 °C		Teplota spuštění fáze F7
T.F7min	50...1250 °C	120 °C		Teplota zahájení fáze F7 v případě, kdy max. teplota byla dosažena v F3 nebo F4 (nebylo fáze F5)
Č.KONEC	1...60 min	5 min		Doba trvání fáze F7
Č.VYHOR	0...10 min	1 min		Doba trvání fáze F8. Doba profouknutí. Otevření vzduchové klapky a prohoření spalin.
KlapkaF4	0...100 %	70 %		stupeň otevření vzduchové klapky F4
KlapkaF5	0...100 %	50 %		stupeň otevření vzduchové klapky F5
KlapkaF7	0...100 %	5 %		stupeň otevření vzduchové klapky F7
T.max				Maximální teplota krbu
KL.T.max				Stupeň otevření vzduchové klapky po překročení T.max
TYP KL	1...2	1		Typ ovládání vzduchové klapky
				1 Průběžné ovládání – servomotor vzduchové klapky stále aktivní
				2 Dynamické ovládání – servomotor vzduchové klapky aktivní pouze při změně polohy vzduchové klapky

PARAMETRY 3. ÚROVNĚ PARAMETRY LZE MĚNIT PO ODBLOKOVÁNÍ HESLA				
NÁZEV	ROZSAH	VÝCHOZÍ HODNOTA	NASTAVENÍ	FUNKCE
PROGRAM	1...3	1		PROGRAM
				1 „MAT“ Obr. 3A
				2 „VODA“ Obr. 3B
				3 „MIX“ Obr. 3C
T.KL.MAT	200...1000 °C	700 °C		Teplota spalování způsobující uzavření klapky obchvatu. Zaktivnění bloku MAT (PROGRAM1 MAT)
T1KL.ZAP	200...1000 °C	440 °C		Teplota spalování způsobující sepnutí klapky odvádějící spalinu k teplovodnímu výměníku. Nad touto teplotou je výměník aktivní. (PROGRAM2 VODA)
T1KL.VYP	200...1000 °C	370 °C		Teplota spalování způsobující vypnutí klapky – spalinu neprocházejí teplovodním výměníkem. Pod touto teplotou je výměník neaktivní. (PROGRAM2 VODA)
T2KL.ZAP	20...100 °C	70 °C		Teplota vody v teplovodním výměníku způsobující sepnutí klapky – spalinu neprocházejí teplovodním výměníkem. Pod touto teplotou je výměník neaktivní. (PROGRAM2 VODA)
T2KL.VYP	20...100 °C	85 °C		Teplota vody v teplovodním výměníku způsobující vypnutí klapky – spalinu neprocházejí teplovodním výměníkem. Pod touto teplotou je výměník neaktivní (PROGRAM2 VODA)
T2čerZAP	20...100 °C	55 °C		Nad touto teplotou vody ve výměníku dojde k zapnutí čerpadla plnicího zásobník (PROGRAM2&3 VODA&MIX)
T2čerVYP	20...100 °C	50 °C		Pod touto teplotou vody ve výměníku dojde k vypnutí čerpadla plnicího zásobník (PROGRAM2&3 VODA&MIX)
dT2-T3	1...20 °C	3 °C		Rozdíl teploty vody mezi výměníkem a zásobníkem sepínající plnicí čerpadlo (PROGRAM2 VODA)
T2 MAX	80...99 °C	95 °C		Teplota vody ve výměníku způsobující sepnutí alarmu (PROGRAM2&3 VODA&MIX)

Příklad změny parametru T.KL.MAT určujícího teplotu při níž dojde k přepnutí klapky obchvatného kanálu MAT (parametr úrovně 3). Zmáčkněte:

- Přidržte „ZVOLIT“ dokud se neobjeví zobrazení s nastavením parametrů „ServisČ 0“
- „NASTAVIT“ > začne blikat 0
- Třikrát „+“ > bliká 3
- „NASTAVIT“ > přestane blikat 3 (zvoleny parametry úrovně 3)
- „ZVOLIT“ až se zobrazí TklapaAC (aktuální hodnota)
- „NASTAVIT“ > začne blikat aktuální hodnota, kterou chceme změnit
- „+“/“> zadejte novou hodnotu
- „NASTAVIT“ > potvrďte novou hodnotu
- Vícekrát „ZVOLIT“ dokud se neobjeví zobrazení konce nastavování parametrů „***“

PARAMETRY 4. ÚROVNĚ				
NÁZEV	ROZSAH	VÝCHOZÍ HODNOTA	NASTAVENÍ	FUNKCE
NoProd	0...n	0		Číslo sady parametrů – závisí na výrobci krbu. PARAMETR POUZE PRO ČTENÍ
HESLO	0...20	0		0 – VYPNUTÉ HESLO 1...20 – ZAPNUTÉ HESLO
Reset	-1...0...n	0		Nastavení hodnoty „n“ (0...n) způsobí návrat všech parametrů na výchozí tovární hodnoty příslušné pro n sady parametrů a restart regulátoru. PARAMETR DOSTUPNÝ PO ÚZE PŘI VYPNUTÉM HESLE.

Změna hesla

Standardně „HESLO“ má hodnotu 0, což znamená žádnou ochranu parametrů. Na úrovni 4 parametrů se tehdy objeví nápis „ZAP HESLO“ umožňující zadání hesla vepsáním hodnot v rozsahu 1..20. Při nastaveném hesel na 4. úrovni se objeví nápis „VYP HESLO“. Nutno zadat stejnou hodnotu, jak při „ZAP“, což způsobí vynulování hesla a opětovné zrušení ochrany parametrů.

Upozornění! Heslo chrání pře náhodnou změnou důležitých parametrů.!

Reset

Parametr „RESET“ umožňuje obnovení výchozích (továrních) nastavení. V paměti regulátoru může být několik sad výchozích nastavení určených pro různé výrobce krbů. Po zobrazení „RESET“ se objeví hodnota „1“ (její potvrzení nezpůsobí žádnou akci). Změna „1“ na „1...n“ a zmáčknutí „NASTAVIT“ způsobí nastavení n-té sady parametrů a restart regulátoru.

4 Instalace regulátoru

! Regulátor je napájen ze sítě 230V/50Hz. Veškerá manipulace související s instalací musí být prováděna při odpojeném napájení!

! Regulátor připojte k síti kabelem s nulovým vodičem s proudovým chráničem odpojícím napájení podle platných předpisů

! Výrobce nezodpovídá za škody způsobené chybným používáním regulátoru

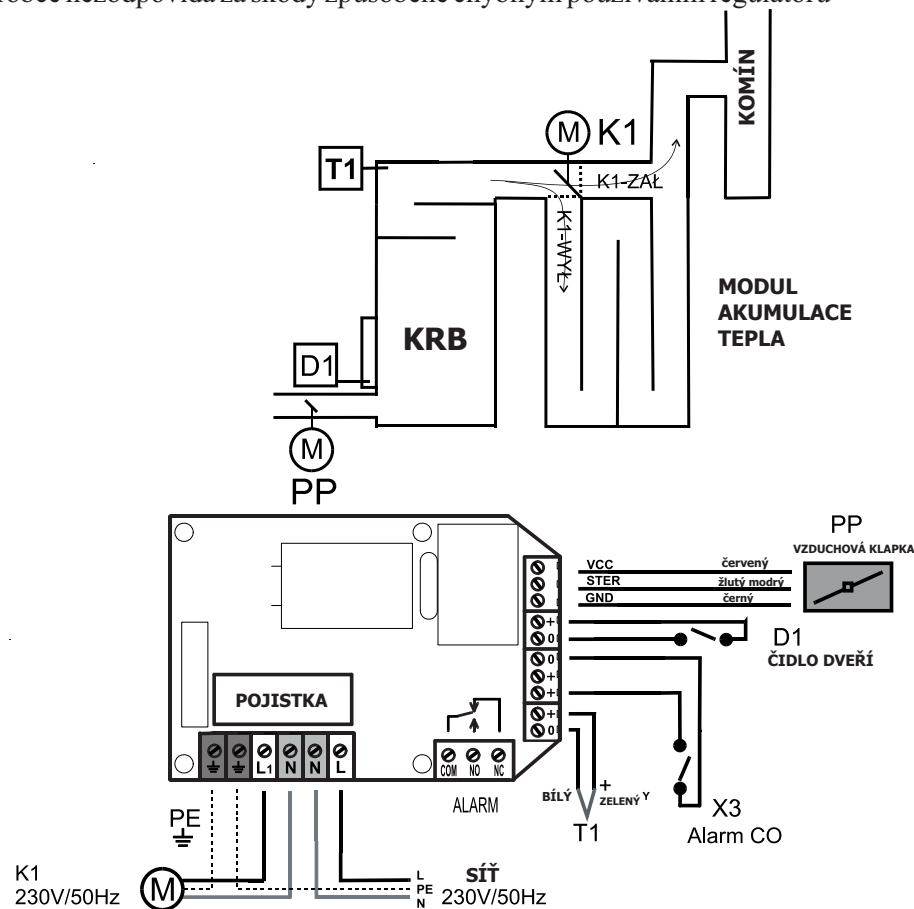

Obr. 3A Instalační schéma ve verzi PROGRAMU 1 MAT

- PP elektricky ovládaná vzduchová škrtková klapka.
- X3 vstup pro připojení zařízení pro kontrolu koncentrace CO. Vstup + má vyšší potenciál (důležité pro obvody typu otevřený kolektor). Spojení svorek znamená překročení přípustné koncentrace CO.
- D1 čidlo otevření dveří topeniště. Při otevřených dveřích musí být svorka D1 spojena. Při zavřených dveřích musí být svorka D1 rozpojena (jako na schématu).
- T1 čidlo teploty spalování. Termočlánek typu K (vodič s vyšším potenciálem zelené barvy, bílý s nižším).
- K1 pohon klapky obchvatného kanálu modulu akumulace tepla (volitelně).